

HYDRON

h y d r o g e n w a t e r





La revolución del hidrógeno

El hidrogenador de agua Hydron te permitirá convertir el agua común en agua antioxidante que ayudará a nuestro organismo a reducir los radicales libres y el estrés oxidativo.

El hidrógeno es el elemento químico de número atómico 1. Se trata del más ligero de los elementos y del más abundante del universo aunque no en la Tierra. El hidrógeno es bastante común en la naturaleza en combinación de otros como oxígeno, carbono o nitrógeno (forma parte del agua, del cuerpo humano, de organismos animales y vegetales, etc...).

En nuestra vida cotidiana entramos en contacto con numerosos compuestos químicos y consumimos alimentos que tienen una elevada capacidad oxidante. El agua enriquecida con hidrógeno es un excelente antioxidante, lo que la convierte en un elemento que contribuye a llevar un estilo de vida más saludable.

Hydron produce hidrógeno a través de sistema electro-químico utilizado en la industria desde hace muchos años, un sistema que no incorpora ninguna carga filtrante para la generación de hidrógeno y reducción del Potencial de óxido reducción.

El hidrogenador de agua **Hydron** cumple con los requisitos de la norma UNE 149101: Equipo de acondicionamiento de agua en el interior de los edificios.



¿Qué son los radicales libres?

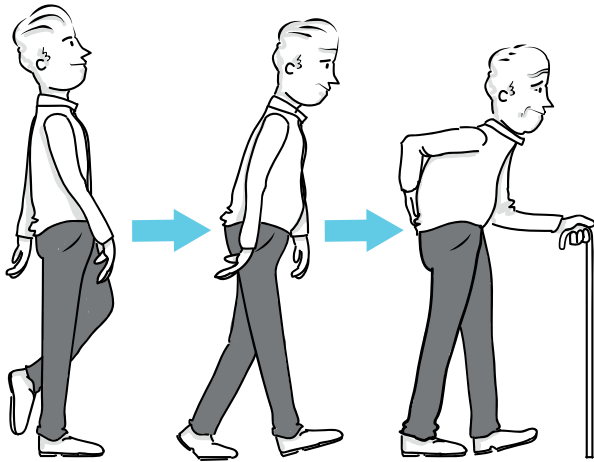

Vivir nos oxida

Los científicos han observado que el oxígeno que actúa en nuestro metabolismo nos hace generar radicales libres.

Son moléculas a las que les falta electrones y los roban a otras causando daño en diferentes estructuras celulares como el ADN, proteínas y otros.

¿Por qué se producen?

- Metabolismo.
- Fumar.
- Polución atmosférica.
- Inflamación.
- Radiación UV.
- Radiación ionizante.

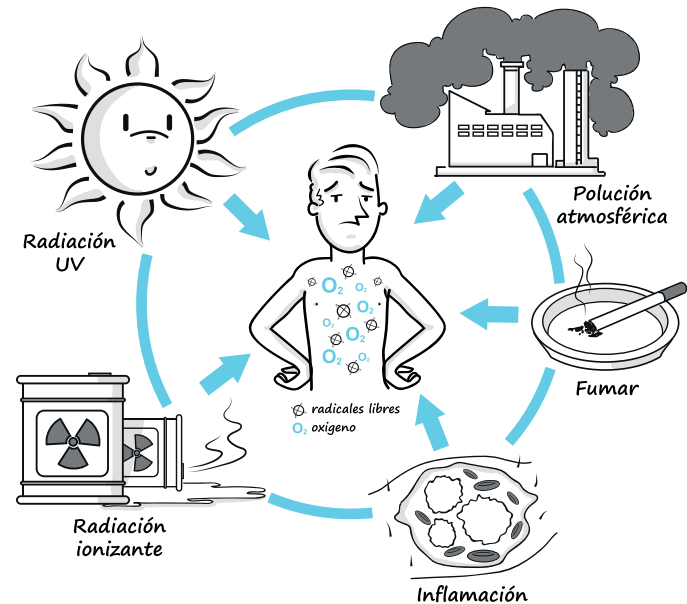

¿Qué daños celulares pueden provocarnos?

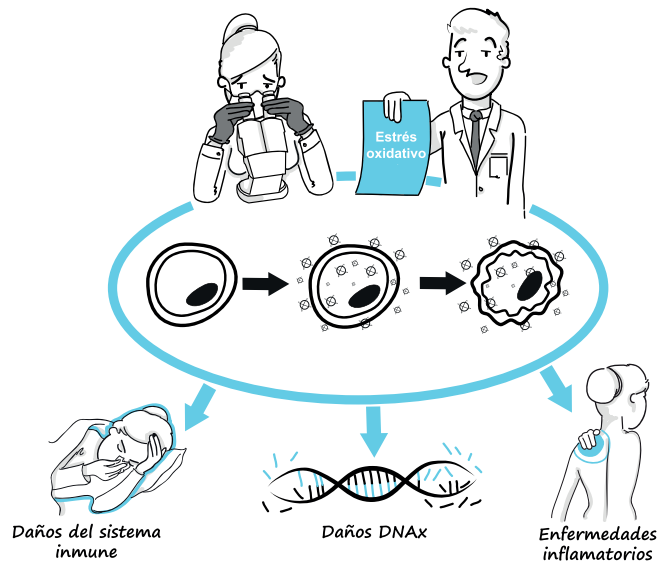

- Daños DNA (genéticos).
- Daños del sistema inmune.
- Envejecimiento prematuro.
- Inflamación.
- Otras enfermedades varias.

El estrés oxidativo

CAUSAS

- Metabolismo propio.
- Deporte intenso.
- Contaminación atmosférica.
- Tipo de alimentación.
- Radiación ionizante.
- Otros.

CONSECUENCIAS

- Posibles daños genéticos no hereditarios.
- Posibles daños en el sistema inmune e Inflamaciones.
- Envejecimiento prematuro.
- Otros.

El poder antioxidante de 1,5 l. de agua hidrogenada equivale a consumir:

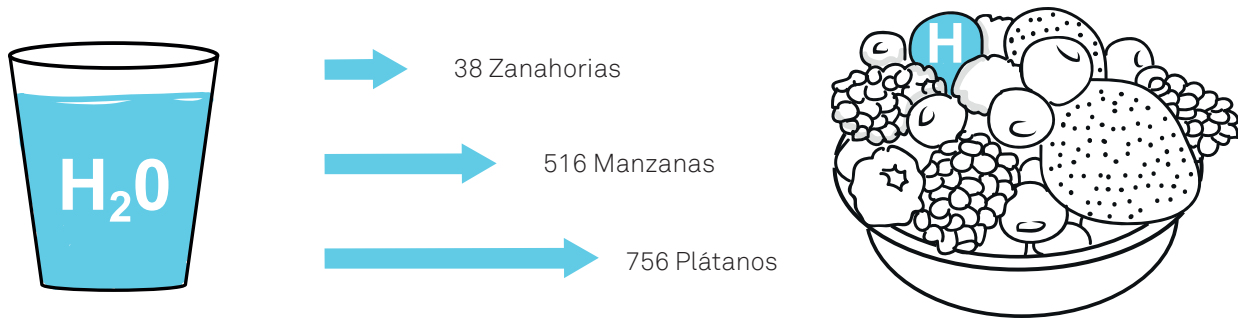

Estudio realizado por la Universidad de Shitama de Japón por el profesor Hatana Gyazuki.

Según numerosos estudios, **consumir agua hidrogenada ayuda a mejorar más de 150 afecciones:** Alergias, Diabetes Tipo I, Osteoporosis, fatiga muscular, inflamación, cistitis, úlcera gástrica, etc.

(Publicado en *Medical Gas Research*)



**Conoce el poder
antioxidante
del agua
hidrogenada**



- ✓ Protege nuestro ADN.
- ✓ Aumenta los niveles de la energía.
- ✓ Ayuda a prevenir enfermedades.
- ✓ Normaliza el metabolismo.
- ✓ Mejora el aspecto de la piel.
- ✓ Incrementa el rendimiento deportivo disminuyendo el tiempo de recuperación.



1. Opción A



2. Opción B. Instalación bajo fregadera.

Equipo funcional y versátil

Hydron está diseñado para ocupar el mínimo espacio posible en tu cocina. Por eso, ofrece varias posibilidades de instalación para que elijas la que más se adapte a tus necesidades.

1. Instalación sobre fregadera (2 opciones):

Opción A

La posibilidad de instalar Hydron sobre la encimera de tu cocina conectado a la red de agua de calidad u ósmosis inversa.

Opción B

Mediante conexión solamente eléctrica y alimentación hidráulica mediante una botella de vidrio de 3 litros. Dicha agua puede provenir de agua osmotizada o embotellada de muy baja mineralización. De esta manera tendrás agua hidrogenada siempre que quieras.

Para este segundo tipo de instalación (Opción B) debe adquirirse el modelo con kit-botella (Derecha en la imagen inferior) - Código 970198.

Opción A



Opción B

2. Instalación bajo fregadera:

Hydron + Ósmosis inversa a tu grifo de 1, 2, 3 o 4 vías.

De esta manera puedes obtener agua hidrogenada, osmotizada, fría y caliente directa de la red en función del grifo que tengas instalado.

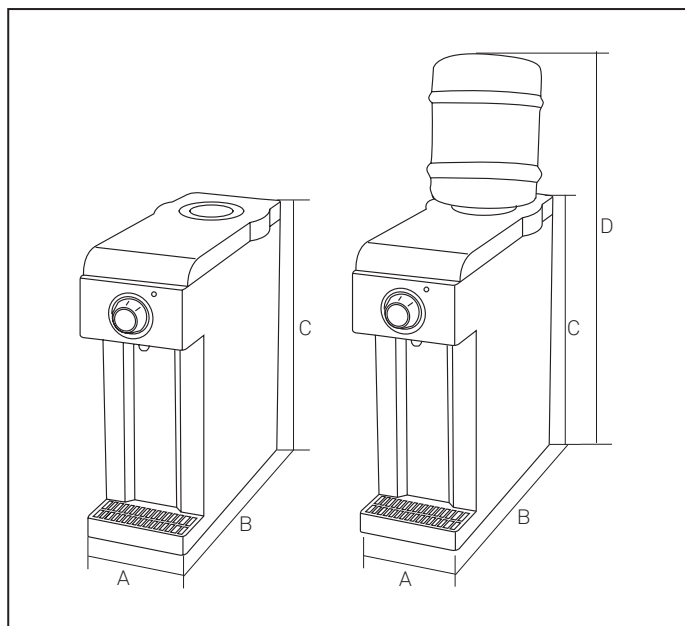

Generación de hidrógeno.



Reducción del potencial de oxidación.



Fácil instalación bajo y sobre fregadera.



Fácil mantenimiento.



No trata con agua de red clorada y sin los parámetros adecuados..



Trata agua filtrada/RO/mineral (mineralización débil).

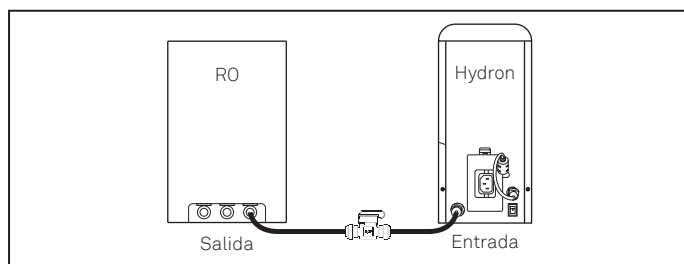

Características técnicas

Dimensiones (A x B x C): 148 mm x 360 mm x 360 mm

D (Altura total Hydron sobre fregadera con botella): 575 mm

Peso (en kg): 4,5 kg (vacío)

Alimentación eléctrica: DC 24 V / 5 A

Presión de trabajo (mín. – máx.): 1 bar – 5 bar

Temperatura de trabajo (mín. – máx.): 5°C – 35 °C

TDS (mín. – máx.): 50 ppm– 150 ppm

Dureza (máx.): < 5°HF

Cloro: Libre de cloro

Características comunes a los dos modelos.



1) Concentración de H₂: > 1000 ppb (*).

2) ORP: > -400 (*).

(* En función de las características del agua a tratar.

Todo lo que debes saber sobre Hydron

¿Cuánta agua se recomienda beber al día?

De 1 a 3 litros al día en personas sanas. Se recomienda principalmente tomarla en ayunas y entre horas.

¿Es recomendable para cocinar?

Se puede utilizar sin ningún problema, pero al calentarse pierde rápidamente el hidrógeno y sus efectos antioxidantes con lo cual no tiene ningún sentido.

¿Podemos tomar un exceso de hidrógeno?

El hidrógeno se evapora con el tiempo y se expele por la vía respiratoria.

¿Puedo hidrogenar cualquier agua con Hydron?

No, debe ser de mineralización muy débil o de osmosis inversa. Si hidrogena leche, zumos u otros líquidos el equipo se estropea.

¿Se puede hidrogenar agua fría?

Sí, y de hecho favorece la solubilidad del hidrógeno. En termos de acero inoxidable, llenándolos completamente y sin dejar ninguna cámara de aire en su interior. No utilizar otro tipo de recipiente ya que se pierde el hidrógeno.

¿Sabe diferente el agua hidrogenada?

No, el sabor y el olor se mantienen intactos.

¿Hydron es un depurador de agua?

No, por lo que debemos usar agua apta para el consumo humano demineralización muy débil.

¿Cuánto tiempo tarda el agua hidrogenada en perder el hidrógeno?

Entre 1 y 2 horas en un recipiente abierto. Si se conserva en la nevera, dentro de un termo de inoxidable y sin cámara de aire, tardará en desprenderse varios días.

¿Existe alguna contraindicación a su consumo?

No existe ninguna contraindicación al consumo de agua hidrogenada.

¿Puede substituir el hidrógeno a otros antioxidantes?

Es recomendable complementar los efectos antioxidantes del hidrógeno con una dieta mediterránea equilibrada.

¿Es seguro el hidrógeno?

Es aditivo alimentario en la UE y está aprobado por la FDA, lo produce nuestro organismo en el intestino a partir de la fibra y se ha utilizado sin problemas desde 1945 en altas concentraciones en el buceo profesional.

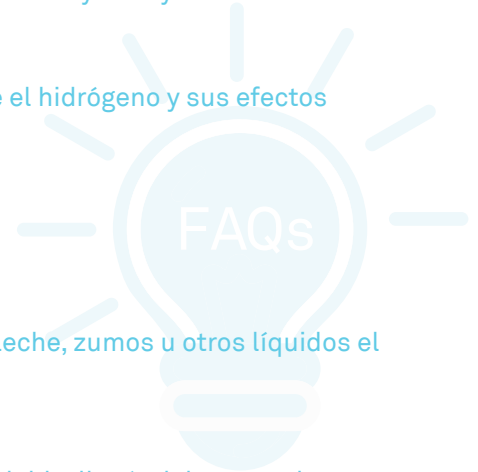

Investigación y desarrollo al servicio de la salud

Gracias a su diseño, Hydron ha sido galardonado con varios premios en salones internacionales.



Medalla de plata en el Salón Internacional de Inventos de Ginebra 2015.



SIIF Seoul
International
Invention Fair
2016

Medalla de bronce en el Salón internacional de Inventos de Seul 2015.

Célula de alta tecnología con gran producción directa.

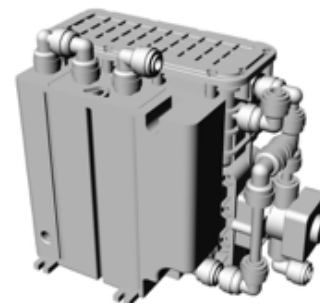

No todos los equipos hidrogenadores son hidrogenadores

Están proliferando en el mercado equipos que prometen generar hidrogeno y ORP negativos pero de una manera poco ortodoxas. Estos sistemas normalmente utilizan bolas cerámicas u otras cargas filtrantes de las cuales se desconocen su contenido y su fabricación, por lo que difícilmente pueden justificar el cumplimiento con los requisitos legales exigibles.

Las cargas filtrantes utilizadas en el tratamiento de agua, se encuentran definidas y reguladas por el Real Decreto 140/2003.

Hydron produce hidrogeno a través de sistema electro-químico utilizado en la industria desde hace muchos años, un sistema que no incorpora ninguna carga filtrante para la generación de hidrógeno y reducción del Potencial de oxido reducción.

Hydron cumple con los requisitos de la norma UNE 149101 Equipo de acondicionamiento de agua en el interior de los edificios. Criterios básicos de aptitud de equipos utilizados en el tratamiento del agua de consumo humano en el interior de edificios, que demuestra el cumplimiento con los requisitos legales establecidos por el Real Decreto 140/2003, de 7 de febrero, por el que se establecen los criterios sanitarios de la calidad del agua de consumo humano, habiendo sido ensayado por laboratorios independientes.

Garantía de calidad



IONFILTERB-60326279), es miembro de la Water Quality Association



El sistema de calidad de IONFILTER (B-60326279), para la comercialización y montaje de equipos para tratamiento de aguas, está certificado y es conforme a la norma UNE-ISO-9001



IONFILTERB-60326279) es socio de Aqua España, perteneciendo esta asociación a Aqua Europa (Federación de asociaciones nacionales europeas)

hydron.eu

Distribuidor